

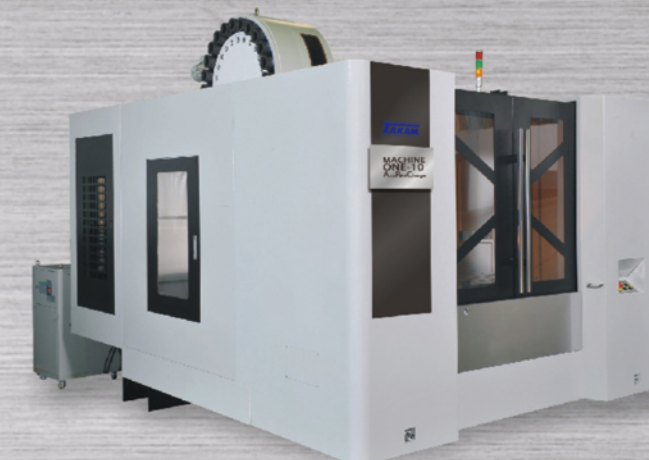

M-One APC Series by Takam



厦门大金机械有限公司
XIAMEN TAKAM MACHINERY CO., LTD.

地址: 厦门市同安区同集北路260号
电话: 0086 592 7896858、7896855
传真: 0086 592 7362540
网址: www.takam.com

设计与规格如有变化恕不另行通知
M-One 03-2012(CN)

INTRODUCING
THE TAKAM
M-One APC Series

高速自动交换工作台立式加工中心

随着全球对机器需求增加，面对有限的厂房面积和劳动力短缺，许多公司一直在寻求能够解决这个棘手问题的方法。毫无疑问，大金再次拥有了这种在较小厂房面积提高生产能力的方法，这就是 M-one APC 系列。一台 M-one APC 机床能提高 25-60% 的产能。每个加工周期完成后无须停机，机器能在你换工件时同时工作。此机器不仅能提高产能，而且也能减少厂房面积的使用。与其它标准的立式加工中心比较，M-one APC 系列机仅比它们的占地面积多 30%。大金再次以永无止境的革新技术引进 M-one APC 系列加工中心。

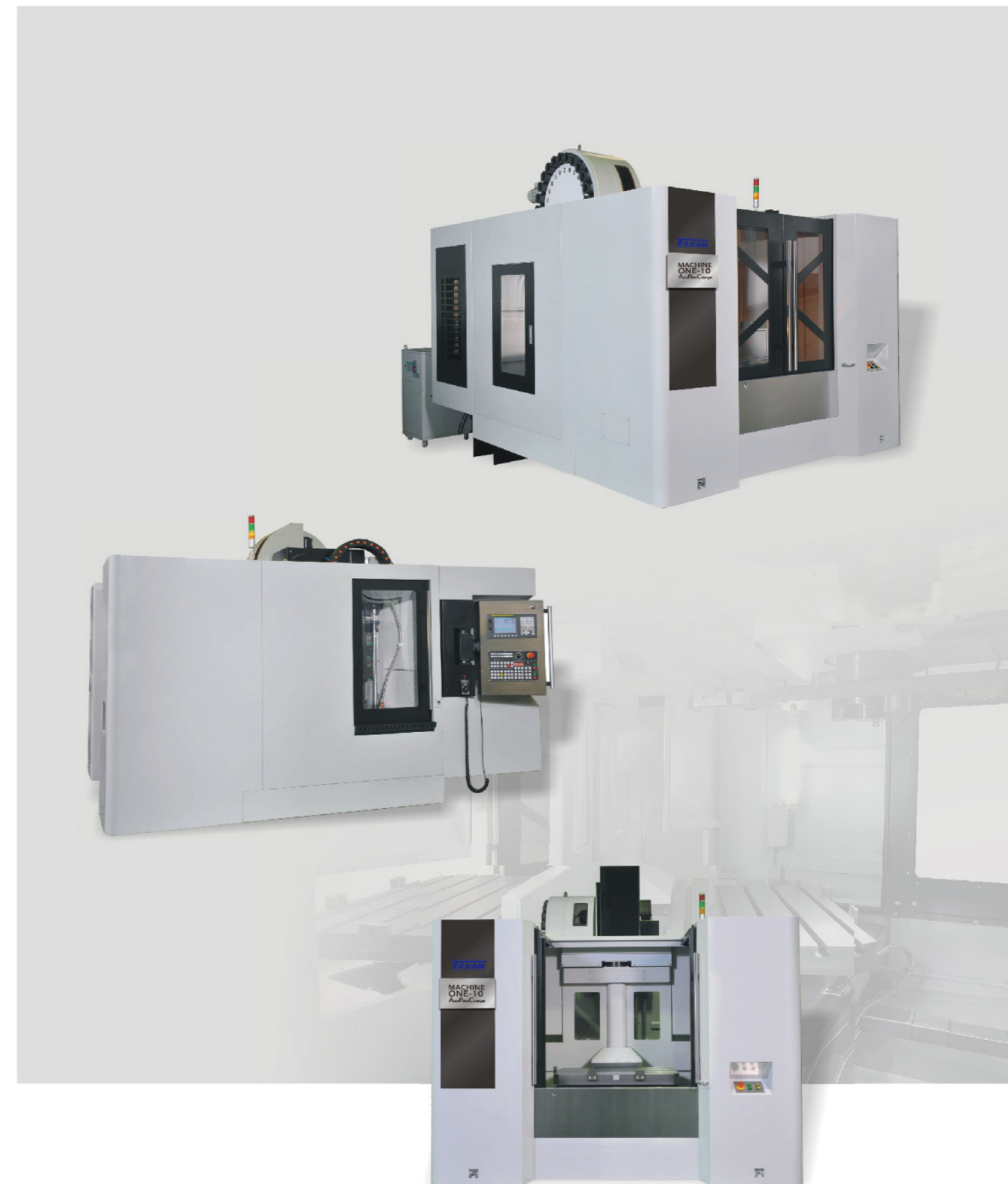

品质的基础

主结构部件均采用高品质的 FC30 数控机床专用铸件铸造，结构稳定，确保机床使用精度及寿命。

宽距离机座且为箱型结构，立柱亦为箱型结构，鞍座加宽加长，重荷全支撑设计，结构坚实，可确保加工时之重负荷能力。

30 年的实践加工经验，结合力学设计原理，大大降低了机床变形及加工时机床的震动。

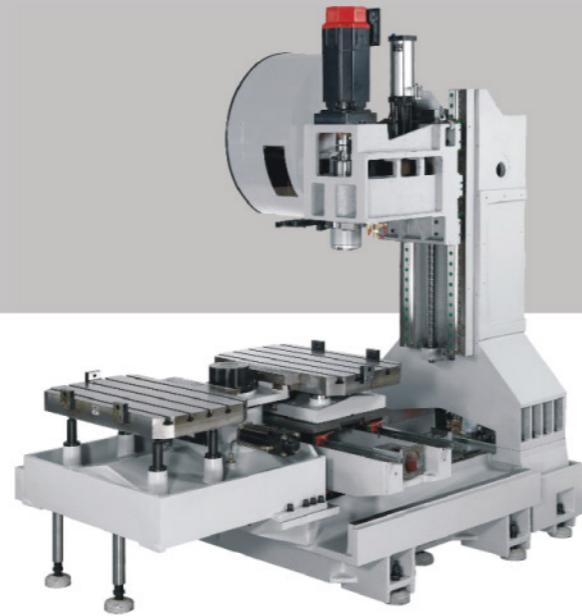

主轴特点

- 皮带式(标准装配)
- 直接式(中速装配)
- 内藏式(高速装配)
- 二阶式齿轮箱(重切削装配)



面板

4个方向可旋转的控制面板

M-one APC 机器配置 4 个方向旋转的控制面板，通过旋转多功能轴，让操作员达到最佳的荧幕视觉效果



后冲水排屑系统

M-oneAPC 系列机器标配后冲水排屑系统，使加工切屑免去人工处理，就可轻易到达排屑机处，并迅速送到机床外部，透过这样一个简单而有效的设计，有效避免铁屑热量影响机床精度及机内零件寿命，更可帮助客户减少因清除切屑而造成的非加工时间。

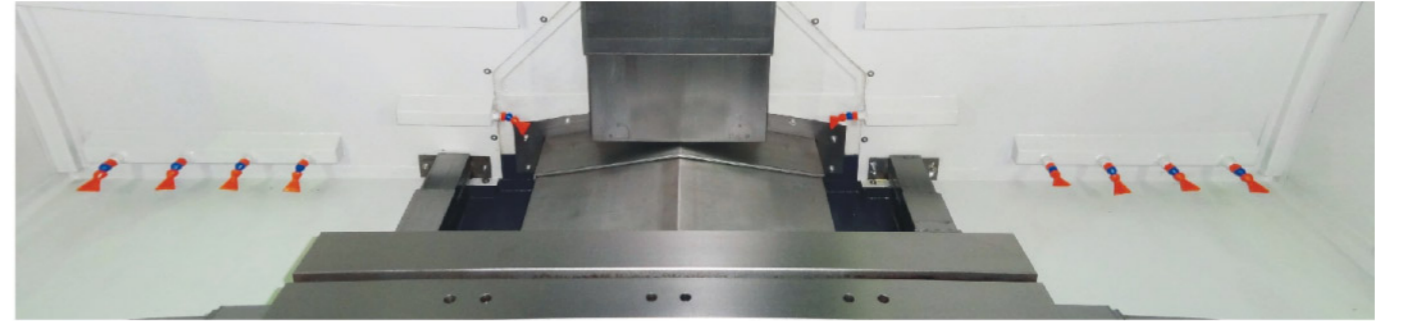

滚珠丝杆

M-one APC 系列都采用台湾 C3 级以上高精度滚珠丝杆，经热处理及精密研磨，各轴施以预拉减小变形、重复定位精度高。



滚柱线轨

M-one APC 系列均使用滚柱式线轨，高硬度线轨可承受重压，且能抗左右侧铣的压力，从而使机床侧铣加工时滚柱线轨不因重力而位移。

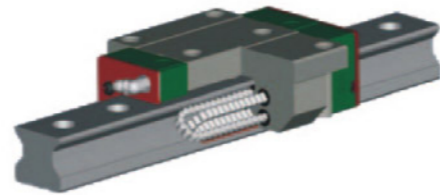

自动交换工作台

自动交换工作台可提供两边装夹工件，操作者可于机械仍运转加工时，同时安装另一件加工工件，大幅减少非加工时间。工作台交换时间也仅为 7 秒钟。



M-One APC Series

机器规格:

		M-One6 APC	M-One8 APC	M-One10 APC
工作台				
工作台尺寸	mm	600x400	850x500	1000x500
工作范围	mm	600x400	850x500	1000x500
工作台数量	piece	2	2	2
工作台T型槽	mm	100*14*3	100*18*5	100*18*5
工作台交换时间	Sec.	5	5	5
工作台载重	kgs	200x2	300x2	300x2
行程				
X轴	mm	600	850	1000
Y轴	mm	400	500	500
Z轴	mm	500	600	600
主轴鼻端到工作台距离	mm	110-610	150-750	150-750
主轴				
主轴锥度		ISO40	ISO40	ISO40
主轴最大速度	r.p.m.		800rpm	
传动方式			皮带	
主轴马达	kw	5.5	7.5	11
刀库				
刀具数量		24Tools	24Tools	24Tools
换刀方式		刀臂式	刀臂式	刀臂式
最大刀具直径和长度	mm	φ80/300	φ80/300	φ80/300
最大刀具重量	kgs	7	7	7
刀柄型号		ISO40 (BT,CAT,DIN,HSK,SK)		
换刀时间		T-T:1.8	T-T:1.8	T-T:1.8
马达				
伺服马达X/Y/Z轴-FANUC	kw	1.8/1.8/1.8BS	2.5/2.5/2.5	2.5/2.5/2.5
伺服马达X/Y/Z轴-MITSUBISHI	kw	2.0/2.0/3.0BS	2.0/2.0/3.5BS	2.0/2.0/3.5BS
3轴切削速率	mm/min	12000	12000	12000
3轴快速位移	M/min	24/24/24 (36)	24/24/24 (36)	24/24/24 (36)
其它				
机器尺寸	L*W*H (M)	2270x3400x2300mm	2810x5570x3300mm	3660x5160x3300mm
机器重量	kgs	4000	6500	7500

标准附件

刀臂式BT40 24把刀	水平调整螺栓和垫块
全罩钣金	操作手册
可旋转的控制面板	电控柜热交换器
低耗工作灯	汽枪
LED3色警示灯	螺旋卷屑机
切削液单元	吹气装置
自动断电装置	容积式自动润滑系统
刚性攻牙	分离式手轮
工具箱	RS232介面

选配附件

刀臂BT40 30把刀
链条式BT40 32/42把刀
BT50主轴 (6000rpm)
链条式卷屑机
光栅尺
自动对刀仪
自动工件测量仪
齿轮箱-BT40 (6000, 8000, 10000转)
齿轮箱-BT50 (6000, 8000转)

机械配置版图

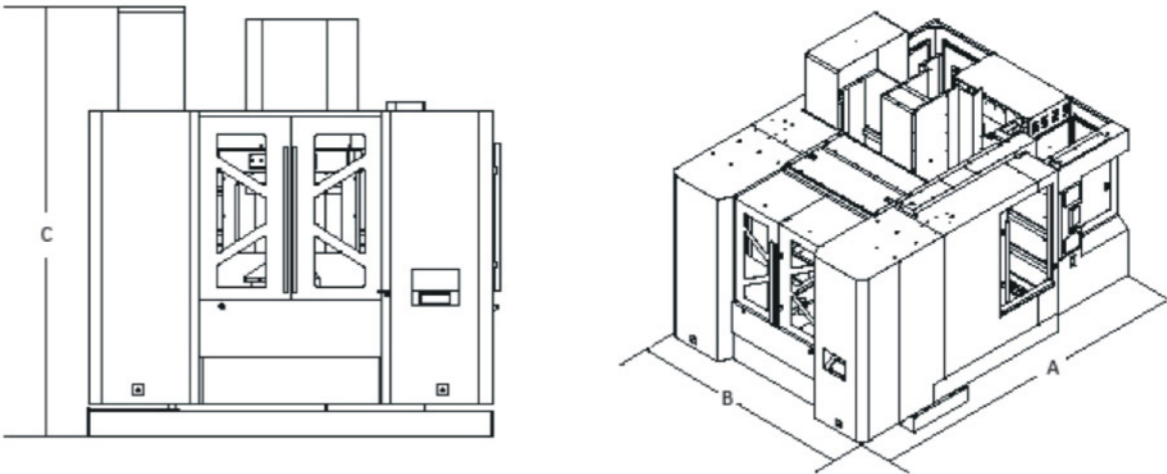

M-One APC 系列机械规格

系列	M-One6 APC	M-One8 APC	M-One10 APC
规格A	3200 mm	3700 mm	3700 mm
规格B	2070 mm	2270 mm	2656 mm
规格C	2720 mm	2870 mm	2870 mm

APC 工作台尺寸和图解 (表)

